

MFT

FORDI ALT HENGER SAMMEN

Lettbetongskrue

WAF C4



Fresegjenge

gir enklere montering i trevirke

Stort WAF-hode

gir høy klemkraft

Uttreksverdier

Dyp forankring gir høye uttreksverdier

Lav byggehøyde

på hodet forenkler montering av utenpåliggende materialer over skruen

Delgjenget

Forboring
ikke nødvendig

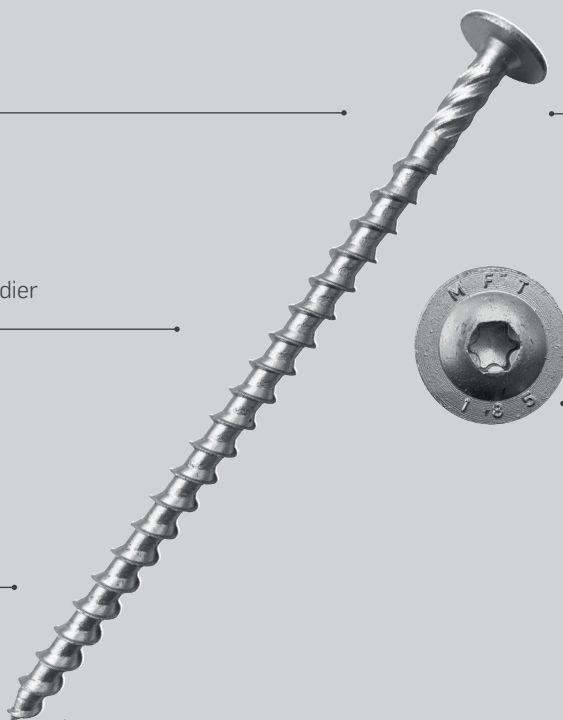

Nyhet



T40



MFT2000 overflatebehandling er typegodkjent av RISE nr SC1277-17

Følg oss i sosiale medier



Hikoki Power Tools Norway AS
Kjeller Vest 7, N-2007 Kjeller
Tel. (+47) 66 92 66 00
E-mail: info@hikoki-powertools.no
www.hikoki-powertools.no

Bruksområde:

MFT Lettbetongskrue WAF DL er beregnet for montering av tre- og ståldetaljer, svillemontering, markiser, fasadebekledning etc. i porøse materialer som Leca, Siporex og annen lettbetong. Ved montering, bruk en drill med lavt turtall for å forhindre overtrekking.

Tekniske data:

Materiale Herdet karbonstål C10B21
Overflatebehandling MFT 2000
Korrosivitetsklasse C4
Bitstype T40

Varenr:	Nobb	Produktnavn	Bits	Pakn.	Antall/esk
849040	56991264	LETTBETONGSKRUE DL 10,5X25/185 A30 10,5x25/185	T40	Eske	30
849041	56991272	LETTBETONGSKRUE DL 10,5X50/210 A30 10,5x50/210	T40	Eske	30